



Egycsatornás nyitott járókerék



Általános jellemzők

Egy csatornás, nyitott járókerék	
Motor teljesítmény	0,74 kW
Pólusok	4
Nyomó oldal	DN80 Vízszintes
Lebegő szilárd szennyeződés	Ø max. 50 mm
Max. szállítás	13,9 l/s
Max. emelőmagasság	7 m

Kivitel

Elektromechanikus szerelvény EN-GJL-250 öntöttvasból, bemerítéssel történő működtetésre, 2 (kettő) szilícium-karbid mechanikus tömítés (2SiC), olaj kamrában. Környezetbarát száraz motor.

Alkalmazás

Alkalmos szennyvíz szivattyúzására köztisztviszonyokban, kisebb szennyvízcsatorna-hálózatokban, az állattartás, élelmiszeripar és mezőgazdaság területén.

Anyag minőségek

Szivattyú burkolat	EN-GJL 250 Öntvény
Járókerék	EN-GJL 250 Öntvény
Anyák és csavarok	A2-70 kategóriás koracél
Standard tömítés	Gumi - NBR
Tengely	AISI 420 koracél
Festés típus	Kétkomponensű vízbázisú epoxi (átlagos vastagsága 150 µm)
Beállított szabvány tömítések	2 szilícium-karbid (2SiC) mechanikus tömítés

Üzemi körülmények

Maximum üzemi hőmérséklet	40 °C
Szállított közeg PH értéke	6 ÷ 14
Szállított közeg viszkozitása	1 mm ² /s
Maximum merülési mélység	20 m
Szállított közeg sűrűsége	1 Kg/dm ³
Maximum zaj kibocsátás	70 dB
Maximum indítás / óra	30

Vízszintes, DN80 PN10-16 karimás nyomóoldali kialakítás, 4 pólus

Jellemzők

	l/s	0	2	4	6	8	10	12
	l/min	0	120	240	360	480	600	720
	m ³ /h	0	7.2	14.4	21.6	28.8	36.0	43.2
① MAI 100/4/80 A0CM/50		6.4	6.1	5.2	4.4	3.5	2.7	1.9

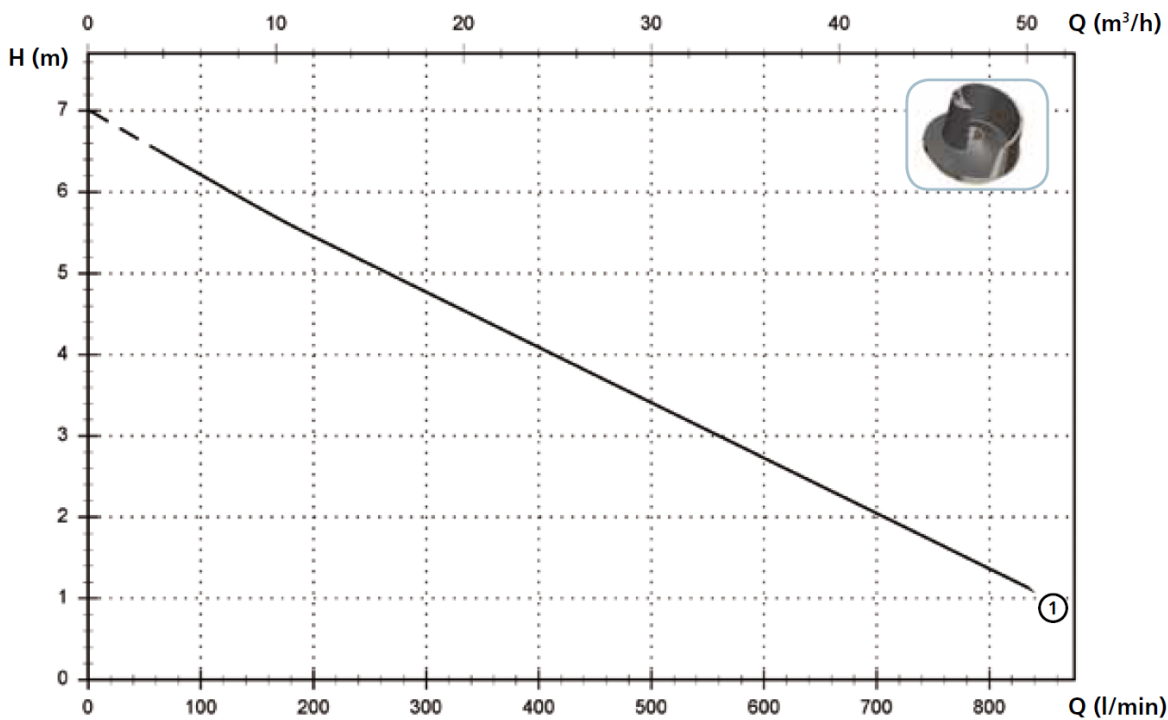

Műszaki jellemzők

	V	Fázisok	P1(kW)	P2(kW)	A	Ford/min	Motor indítás	Ø	Kábel(*)	Szilárd szennyeződés Ø
① MAI 100/4/80 A0CM/50	230	1	1.1	0.74	5.5	1450	Dir	DN80 PN10-16	A	50 mm
	V	Fázisok	P1(kW)	P2(kW)	A	Ford/min	Motor indítás	Ø	Kábel(*)	Szilárd szennyeződés Ø
① MAI 100/4/80 A0CT/50	400	3	1.2	0.74	2.3	1450	Dir	DN80 PN10-16	B	50 mm

(*) A = H07RN-F 3G1 – 10 m villásdugóval

B = H07RN-F 4G1 – 10 m

Rendelkezésre álló verziók

	Elektromos verziók											Hűtőrendszer				Mechanikus tömítések				
	N A E	T	T C	T C D	T C D T	T C D G T	T C G	T C S T	T C S G T	T S	T R	T R G	N	CC CCE	FT	C G F T	2SIC	SICM	SICAL	2SICAL
MAI 100/4/80 A0CM/50			●				●					●					●			
MAI 100/4/80 A0CT/50										●	●	●					●			

Jelmagyarázat az utolsó oldalakon

Befoglaló méretek és súlyok

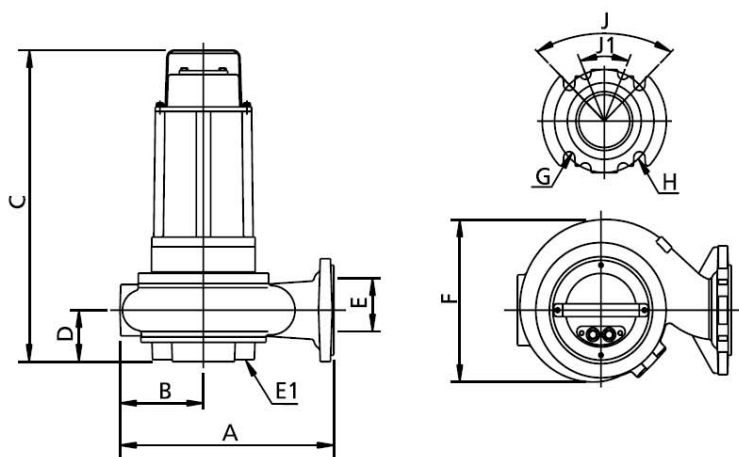

	A	B	C	D	E	E1(*)	F	G	H	J	J1	kg
MAI 100/4/80 A0CM(T)/50	345	135	485	80	80	65	255	18	160	90°	45°	42

Méretek mm-ben

(*) DN Szívó oldali karima – PN6

Az adatok tájékoztató jellegűek

Csomag méretek

	A	B	C
MAI 100/4/80 A0CM(T)/50	725	445	415

Méretek mm-ben

Az adatok tájékoztató jellegűek

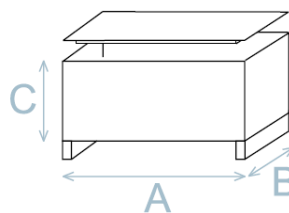

Telepítési példák

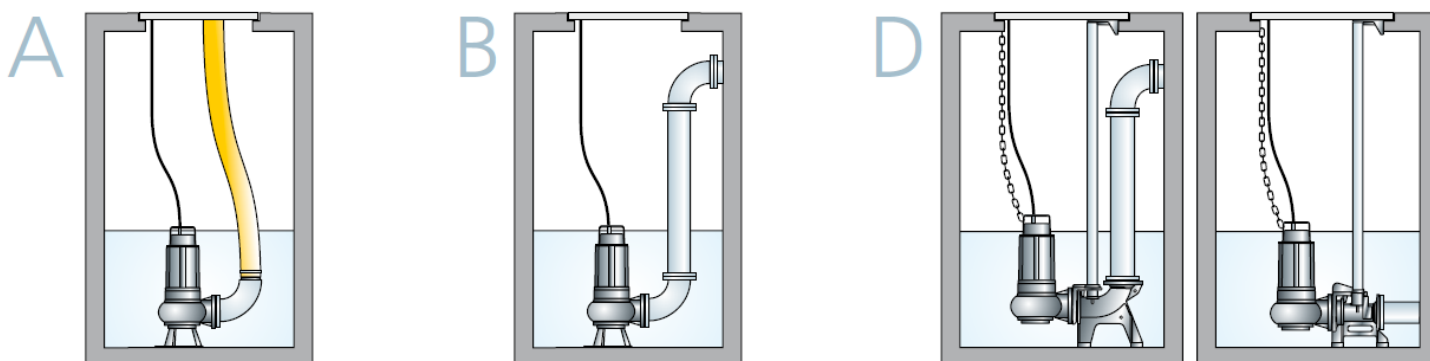

MAI



①

Fogantyú

Fogantyú AISI 304 rozsdamentes acélból emeléshez és hordozáshoz.



②

Szerkezet

GJL-250 öntöttvasból készült.

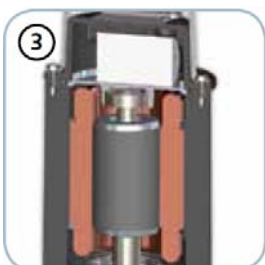

③

Motor

Környezetbarát száraz motor termikus védelemmel. Egyfázisú modellek belső kondenzátorral. Háromfázisú modellek motorvédelmi relével.



④

Mechanikus tömítések

Két db szilícium-karbid mechanikus tömítés (2SiC).



⑤

Olajkamra

Nagy olajkamra, amely hosszabb élettartamot garantál a mechanikus tömítés számára.

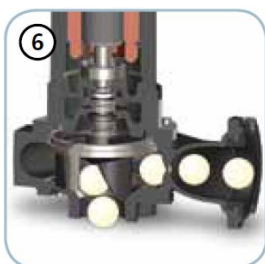

⑥

Szabad átömlési keresztmetszet

A nagy szabad átömlési keresztmetszet lehetővé teszi a szilárd anyagok eltávolítását, ezzel megelőzve a járókerék elakadását.

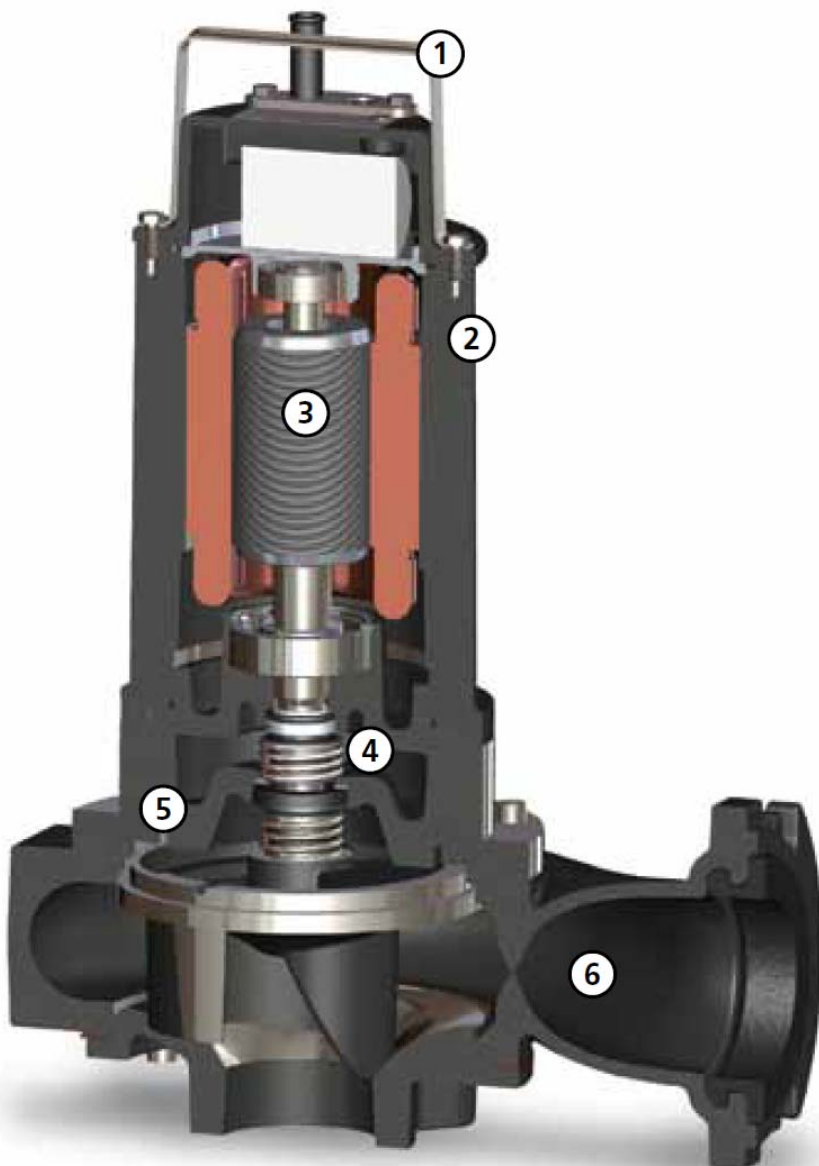

RENDELKEZÉSRE ÁLLÓ VERZIÓK jelmagyarázata

Elektromos verziók

NAE

Nincs elektromos tartozék beépítve (csak vezeték)

A szivattyú nem tartalmaz elektromos tartozékokat. Ezt a verziót általában kapcsolószekrényvel, úszókapcsolókkal/szintérzékelőkkel ellátott installációknál alkalmazzák.

T

Hővédelem

A szivattyú rendelkezik hővédelemmel (bimetall) az állórészben.

Az O széria EGYFÁZISÚ modelljei nem rendelkeznek kondenzátorral és ezért szükséges egy külső kapcsolószekrény az elektromos csatlakozáshoz.

TC

Hővédelem, kondenzátor

A szivattyú rendelkezik hővédelemmel (bimetall) az állórészben és egy kondenzátorral a motorház alatt.

TCD

Hővédelem, kondenzátor, indító kondenzátor

A szivattyú rendelkezik hővédelemmel (bimetall) az állórészben és egy kondenzátorral a motorház alatt. Egy külső kapcsolószekrényt kell használni az 80 uF indító kondenzátor (megszakító) és a hővédelem beépítéséhez.

TCDT

Hővédelem, kondenzátor, indító kondenzátor, túlterhelésvédelem

A szivattyú rendelkezik hővédelemmel (bimetall) az állórészben és egy kondenzátorral a motorház alatt és egy 80 uF indító kondenzátorral (megszakító) a szivattyúval szállított szekrényben, amelynek része a túlterhelésvédelem is.

TCDGT

Hővédelem, kondenzátor, indító kondenzátor, túlterhelésvédelem, úszókapcsoló

A szivattyú rendelkezik hővédelemmel (bimetall) az állórészben és egy kondenzátorral a motorház alatt és egy 80 uF indító kondenzátorral (megszakító) a szivattyúval szállított szekrényben, amelynek része a túlterhelésvédelem is.

TCG

Hővédelem, kondenzátor, úszókapcsoló

A szivattyú rendelkezik hővédelemmel (bimetall) az állórészben, egy kondenzátorral a motorház alatt és egy úszókapcsolóval.

TCST

Hővédelem, kondenzátor, kapcsolószekrény, túlterhelésvédelem

A szivattyú rendelkezik hővédelemmel (bimetall) az állórészben és egy kapcsolószekrényvel, amelyben kondenzátor és túlterhelésvédelem található.

TCSGT

Hővédelem, kondenzátor, úszókapcsoló, kapcsolószekrény, túlterhelésvédelem

A szivattyú rendelkezik hővédelemmel (bimetall) az állórészben, úszókapcsolóval, és egy kapcsolószekrényvel, amelyben kondenzátor és túlterhelésvédelem található.

TCW

Hővédelem, kondenzátor, függőleges úszókapcsoló

A szivattyú rendelkezik hővédelemmel (bimetall) az állórészben, egy kondenzátorral a motorház alatt és egy függőleges úszókapcsolóval.

TS

Hővédelem, érzékelő

A szivattyú rendelkezik hővédelemmel (bimetall) az állórészben és egy érzékelővel, amely jelzi, ha víz kerül a mechanikus tömítés olajkamrájába. Ehhez szükséges egy a kapcsolószekrénybe telepített jelölvasó.

Ez a verzió csak a **HÁROMFÁZISÚ** szivattyúkhoz alkalmas.

TR

Hővédelem, motorvédő relé

A szivattyú rendelkezik hővédelemmel (bimetall) az állórészben és egy motorvédő relével a motorház alatt.

TRG

Hővédelem, motorvédő relé, úszókapcsoló

A szivattyú rendelkezik hővédelemmel (bimetall) az állórészben, egy úszókapcsolóval és egy motorvédő relével a motorház alatt.

Hűtőrendszer

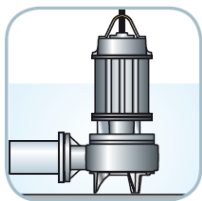

N

Nincs hűtés és/vagy tömítésöblítő rendszer

A szivattyú nem rendelkezik hűtőrendszerrel a motorhoz vagy mechanikus tömítéshez és ezért bemelegítve kell üzemeltetni.

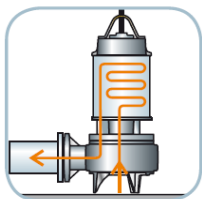

C

Zárt burkolatú hűtőrendszer

A szivattyú által kezelt folyadék egy része, a járókerék hátsó részének speciális kialakításának köszönhetően a ház és a burkolat közé kerül, lehűtve így a motort. Amikor megtelt a ház és a burkolat közötti rés, a folyadék bekerül a szivattyútestbe egy szívóvezetéken keresztül, majd végül kibocsátásra kerül. Ennek a verzióknak az alkalmazása főként sűrű folyadékok és szálas anyaghoz javasolt.

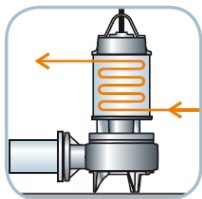

CCE

Nyílt burkolatú hűtőrendszer

A ház és a burkolat közé vezetett motorhűtő folyadék egy külső túlnyomásos forrásból érkezik.

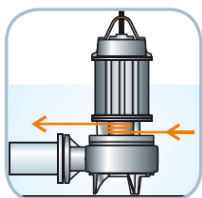

FT

Tömítésöblítő rendszer külső hűtőfolyadékkal

A külső körből érkező hűtőfolyadék belép a mechanikus tömítés olajkamrájába, majd kiürül onnan a kiömlőnyíláson keresztül.

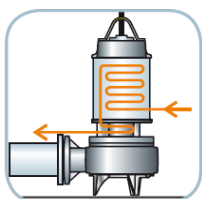

CGFT

Hűtőköpeny és tömítésöblítő rendszer külső hűtőfolyadékkal

A külső körből érkező hűtőfolyadék belép a bemeneti nyíláson, feltölti a rést a ház és a burkolat között és lehűti a motort. Ezután átfolyik egy vezetéken a mechanikus tömítés olajkamrájába, megolajozza a tömítéseket, majd kiürül a kiömlőnyíláson keresztül.

Mechanikus tömítéskészlet



2SIC

2 mechanikus tömítés szilícium-karbidból



SICM

1 mechanikus tömítés szilícium-karbidból és 1 tömítő gyűrű



SICAL

1 mechanikus tömítés szilícium-karbidból és 1 szén/alumínium-oxid tömítő gyűrű (NBR)



2SICAL

2 mechanikus tömítés szilícium-karbidból és 1 szén/alumínium-oxid tömítő gyűrű (NBR)